



# DX210WA

Мощность двигателя : SAE J1349, полезная: 120 кВт (162 л.с.) при 2000 об/мин

Эксплуатационная масса : 19 900 - 20 910 кг

Вместимость ковша (SAE) : 0,51 - 1,35 м<sup>3</sup>





**Высокая топливная экономичность, отличное качество, надежность и долговечность.**

DX210WA был разработан для обеспечения лучшей в отрасли топливной экономичности на основе применения компонентов с высочайшими характеристиками прочности, стабильности, мощности и крутящего момента двигателя.



# Надежность



Долговечные компоненты гарантируют достаточное время работы без простоев.



Стрелы, рукояти и цилиндры для тяжелых условий работы

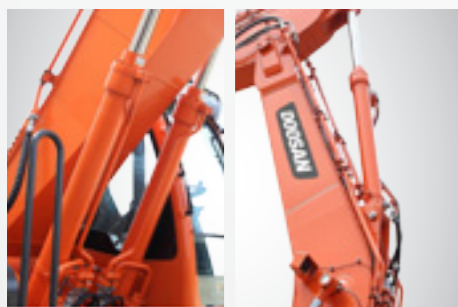

EM-втулка



Гидравлические шланги с повышенной долговечностью

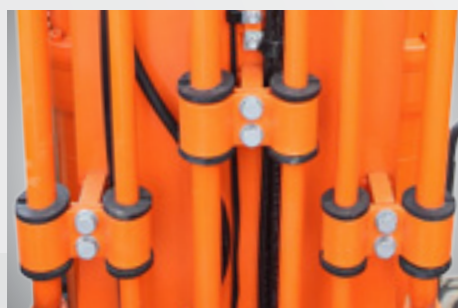

Защита для отвала и ауригеров



Механический двигатель с высокоэффективными фильтрами



Противовес с низким центром тяжести



Фильтр грубой очистки сухого типа (опция)



Большой дорожный просвет



# Производительность и стабильность :

## Максимальная производительность за счет применения двигателя, разработанного Doosan

- Двигатель, разработанный Doosan, идеально согласован с гидравлической системой и обеспечивает высокую мощность.
- Механический двигатель обладает высокой устойчивостью к влаге, пыли и низкому качеству топлива.

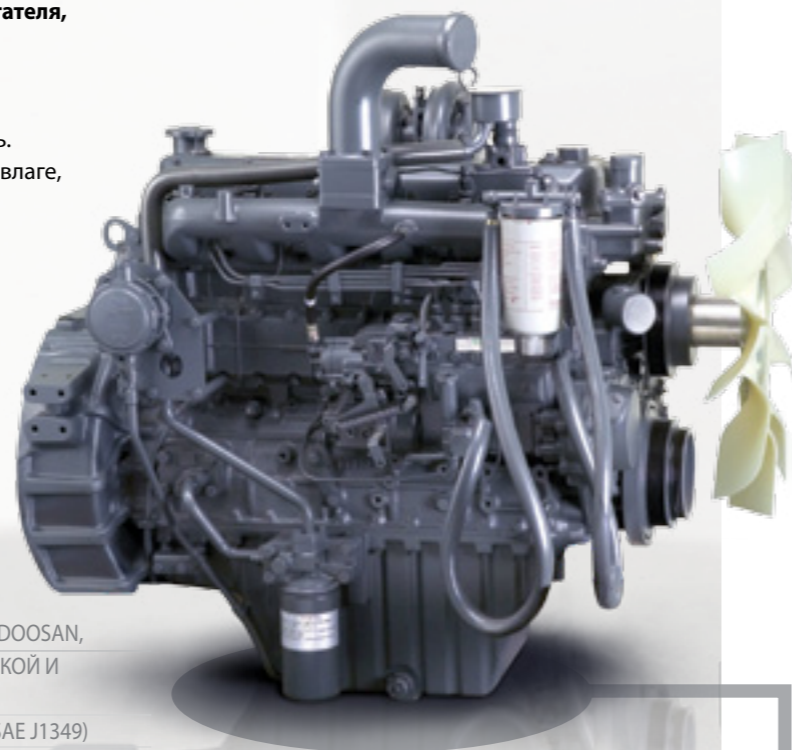

Двигатель DX210WA компании Doosan

Марка и модель	6-цилиндровый DB58TIS компании DOOSAN,
Тип	С турбонаддувом, ТОПЛИВНОЙ РЕЙКОЙ И НЕПОСРЕДСТВЕННЫМ ВПРЫСКОМ
Мощность (макс. номинальная)	120 кВт (162 л.с.) при 2000 об/мин (SAE J1349)
	120 кВт (164 метрич. л.с.) при 2000 об/мин (DIN 6271)
Крутящий момент	70 кгс.м при 1 400 об/мин
Генератор переменного тока	24 В x 60 А

## Плавный поворот с увеличенным крутящим моментом поворота

Новый редуктор поворота Mottrol сводит к минимуму удары во время вращения, обеспечивая увеличенный крутящий момент.

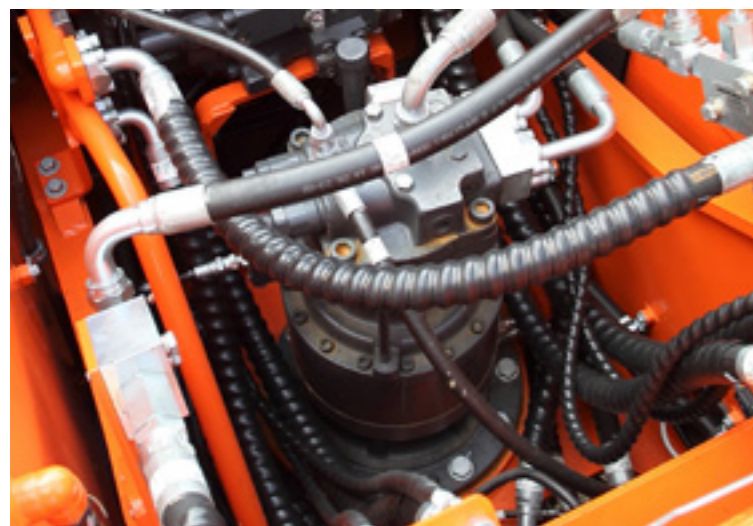

Момент вращения при повороте (кгс.м)

6418

**ВЫШЕ НА  
6,6%**

5980

DX210WA

Предыдущая  
модель

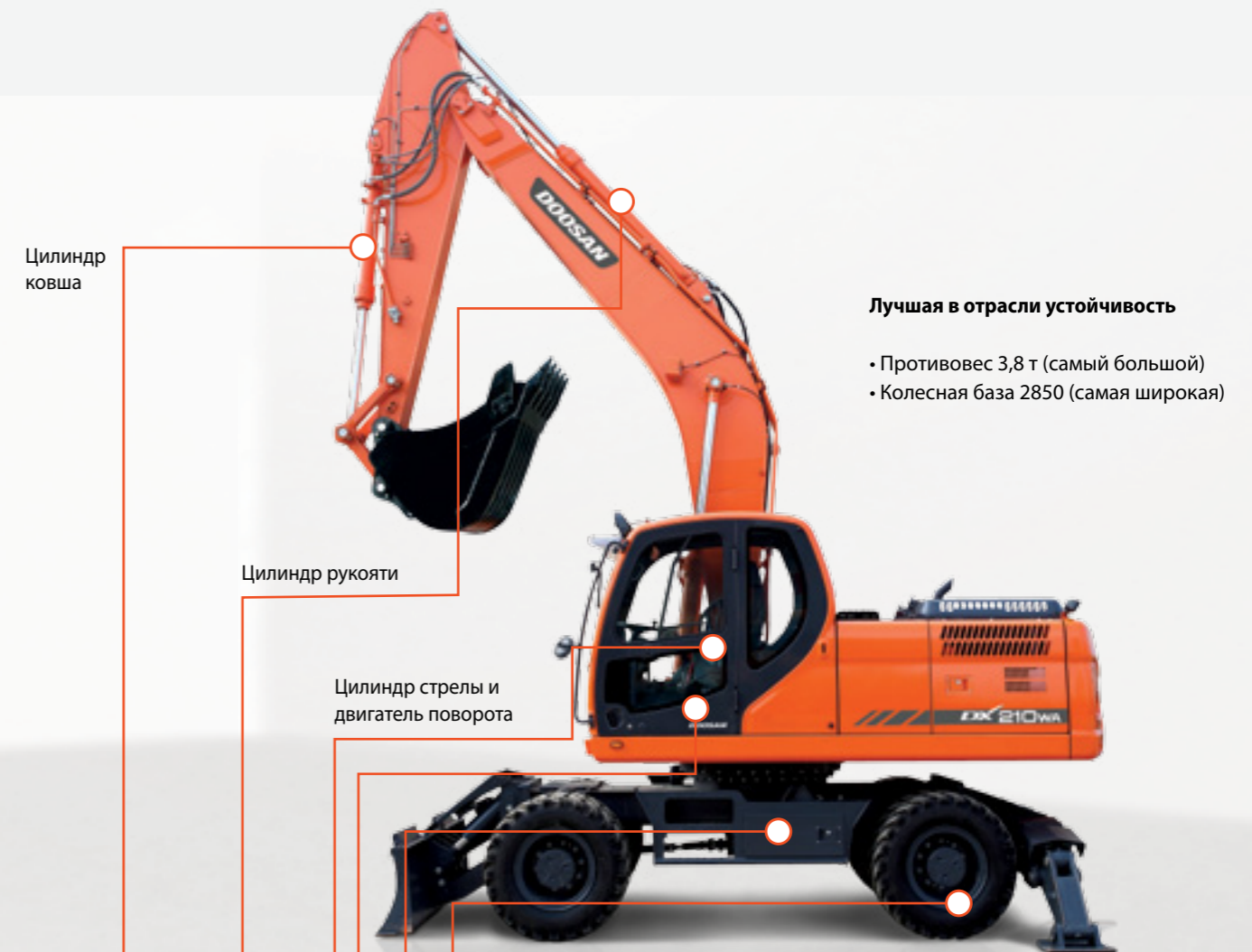

## Лучшая в отрасли устойчивость

- Противовес 3,8 т (самый большой)
- Колесная база 2850 (самая широкая)

## Улучшенное управление экскаватором с помощью новой системы e-EPOS™

«Мозг» гидравлического экскаватора, система e-EPOS™, усовершенствована за счет установки канала связи с локальной сетью контроллеров CAN, обеспечивающего постоянный обмен информацией между двигателем и гидравлической системой.

Преимущества новой системы e-EPOS™ сказываются на нескольких аспектах, таких как простота управления и удобство для пользователя:

- Возможность выбора форсированного и стандартного режима гарантирует максимальную эффективность машины в любых условиях.
- Автоматический режим сброса оборотов позволяет экономить топливо.
- Функция регулирования и точного управления скоростью расхода, необходимого для работы оборудования, установлена в стандартной комплектации.
- Функция самодиагностики позволяет быстро и эффективно решать технические проблемы.
- Рабочая память дает возможность графически отображать состояние машины.
- Можно отображать интервалы техобслуживания и замены масла.

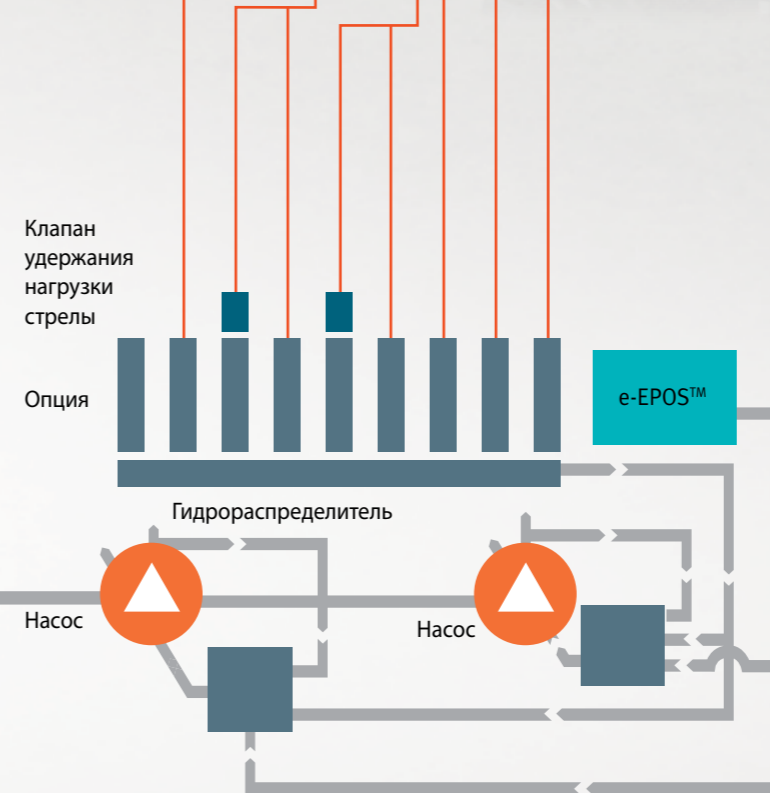

# Топливная экономичность



## ЗАЩИТНОЕ ОТКЛЮЧЕНИЕ

для предотвращения передачи излишнего потока

1. Обычно насос создает поток даже при достижении максимального давления в системе вследствие тяжелых рабочих условий и больших рабочих нагрузок.
2. Технология защитной отсечки Doosan предотвращает передачу ненужного потока, чтобы сохранить уровень рабочей мощности на максимальном значении, одновременно снижая расход топлива.

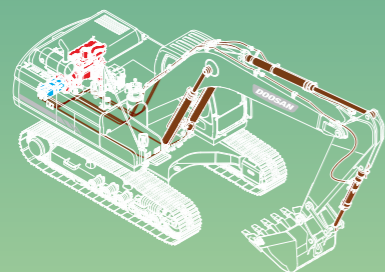

## ЗАЩИТНАЯ ОТСЕЧКА

Технология защитной отсечки экономит 20 - 30 % расхода топлива при большой рабочей нагрузке.

Открыть редуцирующий клапан.

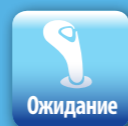

## ОПТИМИЗИРОВАННОЕ РЫЧАЖНОЕ УПРАВЛЕНИЕ

для предотвращения избыточного потребления топлива

1. Когда оператор делает перерыв для отдыха, а джойстик зафиксирован, и двигатель, и насос находятся в режиме ожидания на максимуме скорости вращения и гидравлической мощности. При этом топливо расходуется нецелесообразно.

## ОПТИМИЗИРОВАННОЕ РЫЧАЖНОЕ УПРАВЛЕНИЕ

Расход топлива при работе



## И АВТОМАТИЧЕСКИЙ РЕЖИМ ХОЛОСТОГО ХОДА

2. Функция автоматического холостого хода эффективно управляет двигателем и предотвращает ненужный расход топлива, при этом двигатель остается в режиме ожидания. Кроме того, оптимизированная технология управления с помощью рычага позволяет эффективно управлять насосом для поддержания расхода топлива при отключенной системе.

При работе джойстика скорость вращения двигателя и максимальная гидравлическая мощность насоса увеличиваются одновременно для обеспечения эффективного потребления топлива. Технологии Doosan позволяют своевременно обеспечивать максимальную мощность системы.

По сравнению с рабочим режимом в автоматическом режиме холостого хода экономится 90% топлива.

Расход топлива в авт. режиме холостого хода



## СОГЛАСОВАНИЕ ДВИГАТЕЛЯ И НАСОСА

для снижения времени отклика системы

1. Часто время отклика системы (время увеличения мощности от минимальной до номинальной) больше времени отклика насоса. При этом насос работает в режиме ожидания, пока двигатель не достигнет номинальной мощности, что приводит к избыточному потреблению топлива. Кроме того, большее количество топлива поступает в двигатель для согласования скорости насоса и двигателя, что ведет к увеличению объема выхлопных газов.
2. Согласование двигателя и насоса – новая технология Doosan – полностью решает эти проблемы. Согласование времени отклика насоса и двигателя эффективно снижает расход топлива и объем выхлопных газов.

## СОГЛАСОВАНИЕ ДВИГАТЕЛЯ И НАСОСА

Согласование времени отклика насоса и двигателя обеспечивает более высокую производительность и уменьшение расхода топлива.



Первое место на рынке по топливной экономичности среднего колесного экскаватора.

“НОВАЯ ЛОГИКА УПРАВЛЕНИЯ” для повышения топливной эффективности



ТОПЛИВНАЯ ЭКОНОМИЧНОСТЬ

НА **13%**  
ЛУЧШЕ

ПОТРЕБЛЕНИЕ ТОПЛИВА

НА **07%**  
ЭКОНОМИЧНЕЕ

# Удобство работы и комфорт



## Колонка рулевого управления

Переключатель Вперед/Нейтраль/Реверс и Передача установлен на рулевой колонке для минимизации движений оператора во время перемещения машины, чтобы обеспечить безопасность и комфорт оператора. Нижняя часть колонки рулевого управления наклоняется для повышения комфорта оператора.



## Регулятор скорости третьей передачи



## Отвал/Аутригеров

Рычаг управления отвалом/аутригерами в сочетании с соответствующими переключателями позволяет оператору выбирать любые комбинации независимых или выполняемых одновременно операций отвала/аутригеров.

## Камера заднего вида



## Кондиционер с климат-контролем

Высокопроизводительная система кондиционирования воздуха с электронным управлением работает в 5 режимах, позволяя оператору регулировать поток воздуха в зависимости от условий. Возможна также рециркуляция воздуха. Настройка температуры возможна в диапазоне от 17 °C до 32 °C (62°-90 °F) с шагом 0,5 °C (1 °F).



## 7-дюймовый монитор

- Приборы
- Режимы навигации
- Камера заднего вида
- Селектор дисплея
- Режим работы
- Автоматический холостой ход и управление расходом



## Сиденье на воздушной подвеске (опция)

Сиденья с воздушной подвеской доступны в качестве опции, они дополнительно снижают любые вибрации, передаваемые оператору во время работы и перемещения. Кроме того, эта опция включает систему обогрева для комфорта оператора в холодную погоду.

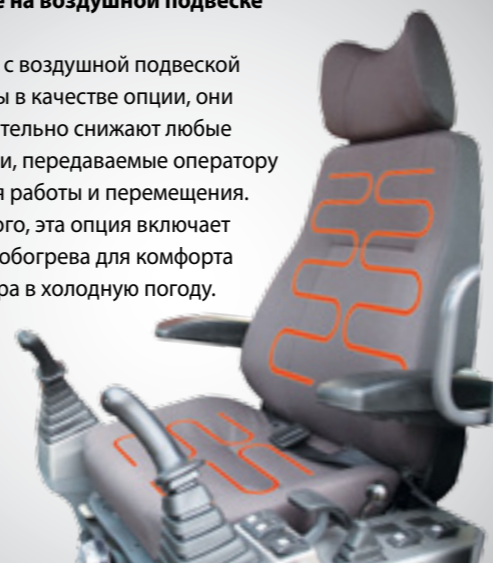

- 1 Место для хранения
- 2 Ящик для сотового телефона

## Панель управления

Удобно расположенная, четкая и легко читаемая панель управления позволяет работать уверенно и безопасно.



# Обслуживание и безопасность



## Возвратный фильтр гидравлического масла

Защита гидравлической системы стала более эффективной за счет использования технологии фильтрации через стекловолокно в основном фильтре возвратного контура масла. Это означает, что отфильтровывается более 99,5% инородных частиц, что увеличивает интервал замены масла.



## Простота техобслуживания

Очень удобный доступ к радиаторам и охлаждающим устройствам значительно облегчает их очистку. Различные части двигателя доступны сверху и через боковые панели.



## Удобный блок предохранителей

Блок предохранителей удобно расположен в секции отсека для хранения за сиденьем оператора, обеспечивая чистоту окружающей среды и простой доступ.

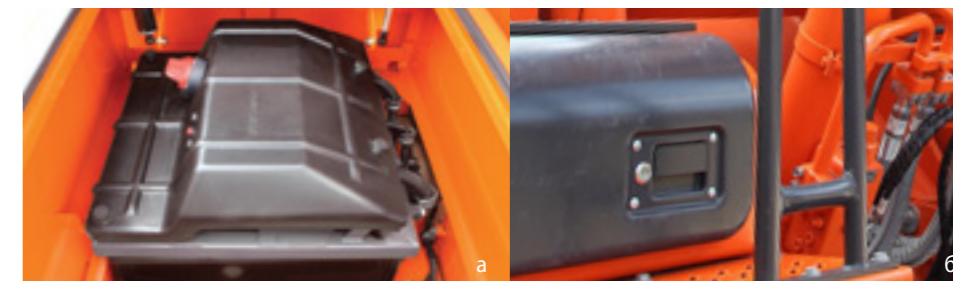

## Новый батарейный отсек

- а) Упрощен доступ к выключателю
- б) Новая пружина для облегчения фиксации
- в) Новое блокирующее устройство



## Фильтр предварительной очистки топлива

Высокоэффективная фильтрация топлива достигается путем использования нескольких фильтров, включая фильтр предварительной очистки топлива, снабженный отделителем воды, который удаляет из топлива основную часть влаги.



## Воздухоочиститель

Мощный очиститель воздуха с принудительной подачей удаляет более 99% частиц грязи, содержащихся в воздухе, сокращая риск загрязнения двигателя и увеличивая интервалы чистки и замены патрона.



## Точки централизованной смазки

Для удобства техобслуживания точки смазки рукояти и стрелы сгруппированы в одном месте. Сгруппированные точки централизованной смазки на стреле и рукояти.



## Контроль с помощью ПК

Функция мониторинга с помощью ПК позволяет подключаться к системе e-EPOS. Таким образом, во время технического обслуживания могут быть проверены различные параметры, в том числе давление насоса, вращение и скорость двигателя. Они могут быть сохранены и распечатаны для анализа.



## Увеличенная противоскользящая поверхность

Высокий коэффициент трения гарантирует безопасность пользователя, если основные компоненты находятся в мокром состоянии.



## Улучшенная кромка и пространство в резине

Новый тип кромки позволяет вводить воздух извне машины. Увеличение пространства в резине повышает безопасность при техобслуживании.

# Технические характеристики

Двигатель
<div><b>Модель</b></div> <div>DB58TIS</div> <div>4 клапана на цилиндр, вертикальные инжекторы, водяное охлаждение, турбонаддув с промежуточным воздушным охладителем. Уровни эмиссии намного ниже требований, предъявляемых для стадии II.</div>
<div><b>Количество цилиндров</b></div> <div>6</div>
<div><b>Номинальная мощность на маховике</b></div> <div>120 кВт (164 метрич. л.с) при 2000 об/мин (DIN 6271) <p>120 кВт (162 л.с.) при 2000 об/мин (SAE J1349)</p></div>
<div><b>Максимальный крутящий момент</b></div> <div>70 кгс.м при 1400 об/мин</div>
<div><b>Рабочий объем цилиндра</b></div> <div>Ø100 мм x 125 мм (3,9" x 4,9")</div>
<div><b>Стартер</b></div> <div>24 В / 4,5 кВт</div>
<div><b>Аккумуляторные батареи</b></div> <div>2 x 12 В / 150 А-час</div>
<div><b>Воздухоочиститель</b></div> <div>Очиститель воздуха с двумя элементами для автоматического вывода пыли.</div>

<div><b>Масса</b></div> <div>Эксплуатационная масса, включая массу стрелы, рукоятки, ковша, ходовой части, оператора, смазки, охлаждающей жидкости, полного топливного бака и стандартного оборудования.</div>
--

<div><b>Объем топливного бака</b></div> <div>100 л (26,4 гал США, 22,7 гал имп.)</div>
--

Комбинированные передние лампы		Тип ходового устройства		Чиститель
Стрела	Рукоять	Передн.	Задн.	
5600 мм	2750 мм	Отвал	Аутригер	19 900/20 000 кг (43 891/44 092 фунт)
5600 мм	3000 мм	Отвал	Аутригер	20 800/20 910 кг (45 856/46 099 фунт)
5400 мм (двухсост.)	2400 мм	Аутригер	Аутригер	20 600/20 720 кг (45 415/45 680 фунт)
5400 мм (двухсост.)	2000 мм	Отвал	Аутригер	20 400/20 510 кг (44 974/45 216 фунт)

Усилие при копании (SAE)				
DX210WA	Блок	Стрела <span> </span> : 5600 мм		
		Рукоять <span> </span> : 3000 мм	Рукоять <span> </span> : 2750 мм	Рукоять <span> </span> : 2400 мм
Ковш (Норм / Форс.)	кН / т	123,9 / 131,4 / 12,6 / 13,4	123,9 / 131,4 / 12,6 / 13,4	123,9 / 131,4 / 12,6 / 13,4
Рукоять (Норм / Форс.)	кН / т	91,5 / 97,0 / 9,3 / 9,9	95,2 / 101 / 9,7 / 10,3	106,7 / 113,1 / 10,9 / 11,5

Гидравлическая система
<div>Основным преимуществом является система e-EPOS (Электронная система оптимизации мощности). Она позволяет оптимизировать эффективную работу системы в любых условиях и сократить потребление топлива.</div> <div>Новая система e-EPOS соединена с электронным контроллером двигателя через кабель передачи данных для согласования работы двигателя и гидравлики.</div>
<ul style="list-style-type: none"><li>Гидравлическая система обеспечивает независимые и совмещенные операции.</li> <li>Система с сенсорным контролем нагрузки насоса обеспечивает экономию топлива.</li> <li>Система автоматического снижения скорости хода.</li> <li>Два режима работы, два режима мощности.</li> <li>Кнопка управления напором гидравлического масла в контурах дополнительного оборудования.</li> <li>Электронное управление мощностью насоса.</li></ul>

<div><b>Главные насосы</b></div> <div>2 аксиально-поршневых насоса переменного рабочего объема. Макс. расход: 2 x 231,7 л/мин. (2 x 61,21 гал. США/мин, 2 x 50,97 имп. гал./мин)</div>
--

<div><b>Насос управляющего контура</b></div> <div>Шестеренчатый насос - макс. расход: 27,4 л/мин (7,24 гал США/мин, 6,03 имп. гал./мин)</div>
---

<div><b>Максимальное давление системы</b></div> <div>Стрела/Рукоять/Ковш: <ul style="list-style-type: none"><li>Нормальный режим: 330 кгс/см² (324 бар)</li> <li>Форсированный режим: 350 кгс/см² (343 бар)</li></ul> Ход: 350 кгс/см² (343 бар) <ul style="list-style-type: none"><li>Поворот: 270 кгс/см² (265 бар)</li></ul></div>
---

Гидравлические цилиндры		
<div>Штоки поршня и корпуса цилиндров изготовлены из высокопрочной стали. Все цилиндры снабжены механизмами безударного действия, обеспечивающими работу без ударов и увеличение срока службы поршней.</div>		
Цилиндры	Кол-во	Ø цилиндра x Ø поршня x ход
Стрела	2	120 x 85 x 1225 мм (4,7" x 3,3" x 4')
Рукоять	1	135 x 95 x 1450 мм (5,3" x 3,7" x 4'9")
Ковш	1	120 x 80 x 1060 мм (4,7" x 3,2" x 3'6")

#### Шасси

Рама для тяжелых условий работы, цельносварная конструкция со снятыми остаточными напряжениями. Для прочности применяются высокосортные материалы. Специально термообработанные соединительные пальцы. Двойные колеса 10.0-20-14PR с проставкой. Гидравлически качающийся передний мост.

##### Окружающая среда

Уровни шума соответствуют правилам экологической безопасности (динамические значения).

<div><b>Внешний уровень шума, LwA</b></div> <div>104 дБ(А) (2000/14/EC)</div>
---

<div><b>Уровень звукового давления на рабочем месте оператора (LpA)</b></div> <div>75 дБ(А) (ISO 6396)</div>
--

#### Механизм поворота

- Аксиально-поршневой двигатель с планетарным двухступенчатым редуктором для поворота.
- Увеличенный момент поворота уменьшает время поворота.
- Внутренние зубчатые колеса с индукционной закалкой.
- Зубчатый венец и шестерня, погруженные в смазку.
- Тормоз поворота для парковки включается под действием пружины и освобождается гидравликой.
- Скорость поворота 0 - 11 об/мин

##### Ковш

Ковш <p>Тип ковша</p>	Вместимость		Ширина		Масса	Стрела 5,6 м			Шарнирн. стрела (5,4 м)
	SAE/PCSA	CECE	Без режущей кромки	С режущей кромкой		Рукоять 2,4 м	Рукоять 2,75 м	Рукоять 3,0 м	Рукоять 2,4 м
GP	0,51 м³	0,47 м³	722 мм	772 мм	534 кг	A	A	A	A
	0,81 м³	0,72 м³	1064 мм	1126 мм	667 кг	A	A	B	A
	0,86 м³	0,76 м³	1117 мм	1180 мм	690 кг	A	B	B	A
	1,05 м³	0,92 м³	1308 мм	1370 мм	759 кг	C	C	D	B
	1,17 м³	1,00 м³	1428 мм	1491 мм	817 кг	C	D	D	C
Класс H	1,28 м³	1,10 м³	1542 мм	1605 мм	856 кг	D	D	-	D
	0,60	0,56	750 мм	не применимо	651 кг	A	A	A	A
	0,76	0,69	900 мм	не применимо	722 кг	A	A	A	A
	0,92	0,83	1050 мм	не применимо	813 кг	B	C	C	B
	1,08	0,97	1200 мм	не применимо	884 кг	C	D	D	C
	1,24	1,11	1350 мм	не применимо	955 кг	D	D	-	D
Класс H	1,35	1,20	1450 мм	не применимо	1023 кг	-	-	-	D
	1,40	1,24	1500 мм	не применимо	1046 кг	-	-	-	-
	1,51	1,34	1600 мм	не применимо	1114 кг	-	-	-	-

А: Для материалов с плотностью 2000 кг/м³ и ниже

 В : Для материалов с плотностью 1600 кг/м³ и ниже

С: Для материалов с плотностью 1100 кг/м³ и ниже

Привод
<div>Полный гидростатический привод, трехскоростная механическая коробка передач с переключением скоростей под нагрузкой, переменная производительность, высокий вращающий момент, аксиально-поршневой двигатель, ножное управление обеспечивает плавный ход, передний управляемый мост с колесными редукторами и задний неведущий мост.</div>

<div><b>Скорость хода (высокая)</b></div> <div>36 км/ч (23 миль/ч)</div>
--

<div><b>Максимальная тяга</b></div> <div>12 325 кгс (27 172 фунт-сила)</div>
--

<div><b>Максимально допустимый уклон</b></div> <div>31° / 60<span> </span>%</div>
---

##### Емкость дозирования

<div><b>Топливный бак</b></div> <div>350 л (92,46 гал США, 76,99 имп. гал)</div>
--

<div><b>Система охлаждения (емкость радиатора)</b></div> <div>24 л (6,34 гал США, 5,28 имп. гал)</div>
--

<div><b>Моторное масло</b></div> <div>26 л (6,87 гал США, 5,73 имп. гал)</div>
--

<div><b>Гидравлический бак</b></div> <div>205 л (54,16 гал США, 45,09 имп. гал)</div>
---



# Габариты

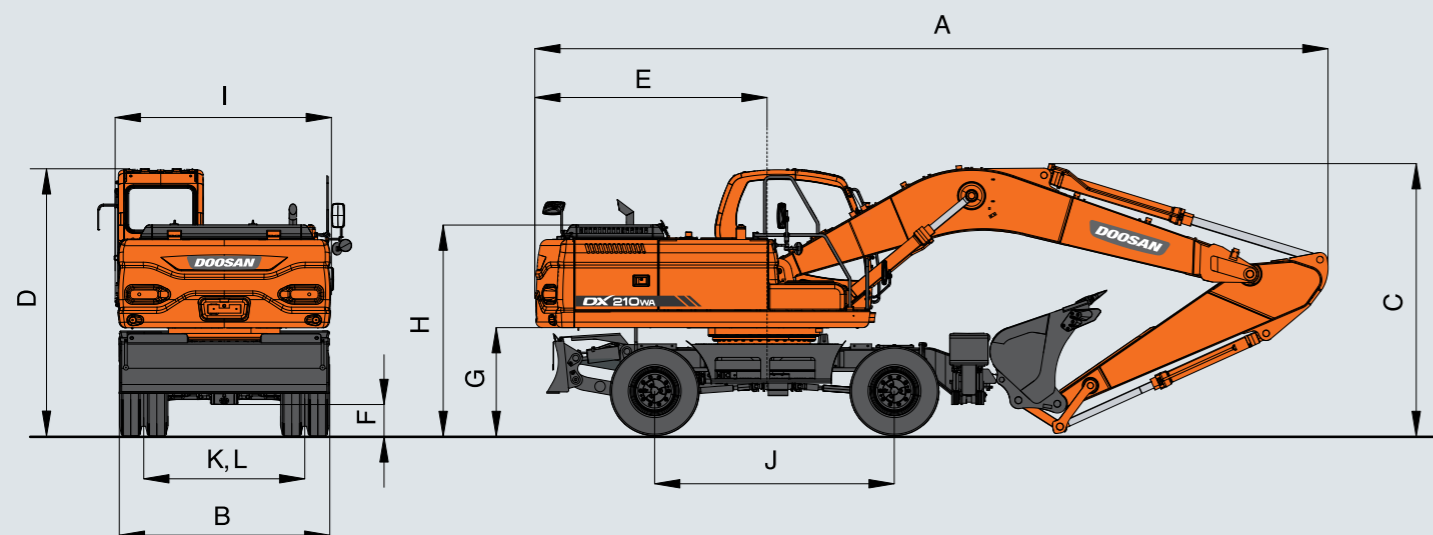

Габариты

Обозначение	Описание	Размеры		
		Одноставная стрела 5,6 м		
		Рукоять 3,0 м	Рукоять 2,75 м	Рукоять 2,4 м
A	Транспортная длина	9400 мм	9420 мм	9470 мм
B	Транспортная ширина	2500 мм	←	←
C	Транспортная высота (стрела)	3490 мм	3200 мм	3200 мм
D	Высота с кабиной	3140 мм	←	←
E	Зазор поворота противовеса	2750 мм	←	←
F	Дорожный просвет (клиренс)	350 мм	←	←
G	Зазор противовеса	1259 мм	←	←
H	Высота крышки двигателя	2485 мм	←	←
I	Ширина верхнего корпуса	2530 мм	←	←
J	База шасси	2850 мм	←	←
K, L	Ширина протектора	1914 мм	←	←

# Рабочий диапазон

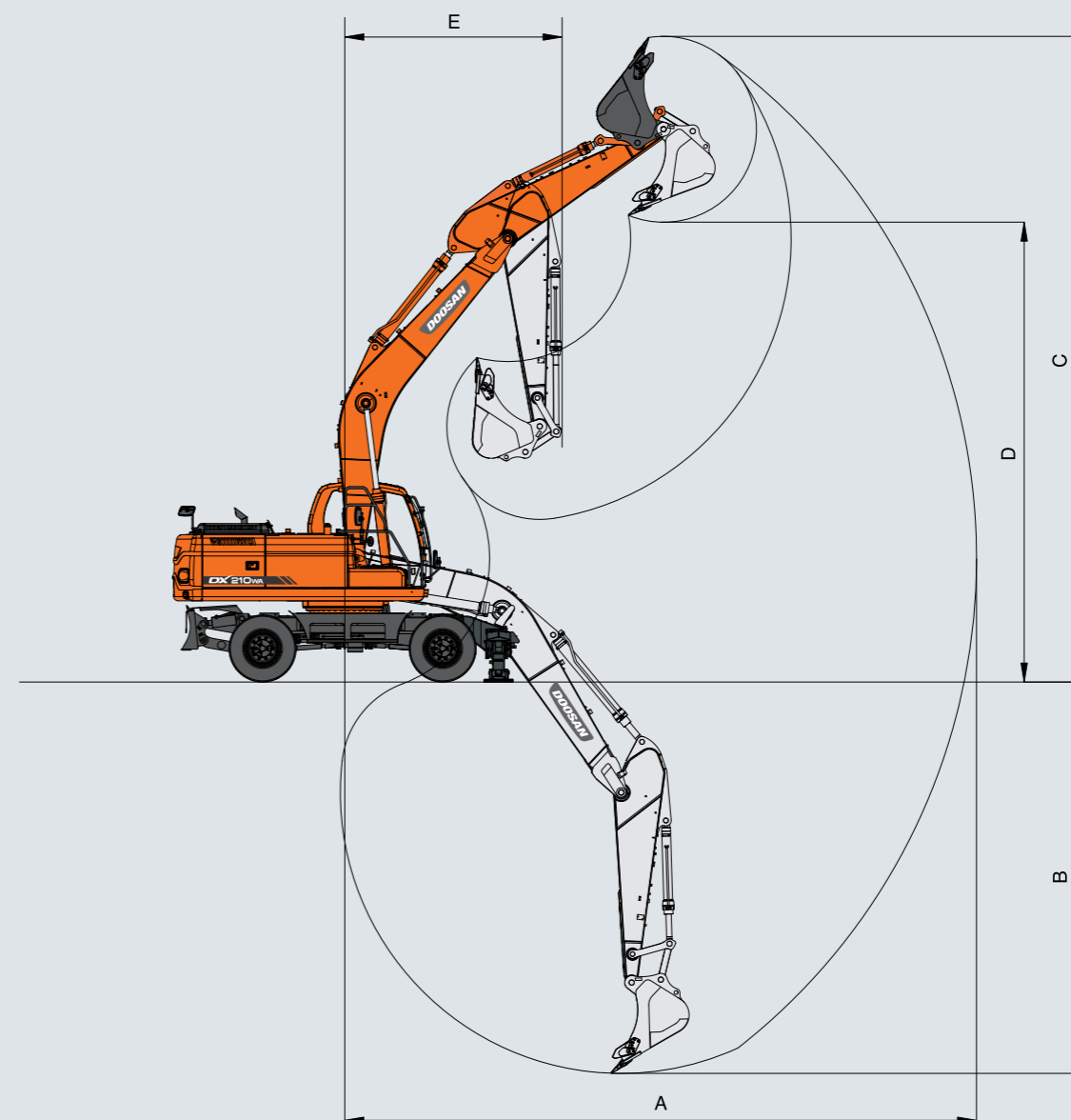

Рабочий диапазон

Обозначение	Описание	Размеры		
		Одноставная стрела 5,6 м		
		Рукоять 3,0 м	Рукоять 2,75 м	Рукоять 2,4 м
A	Макс. радиус копания	10 000 мм	9730 мм	9430 мм
B	Макс. глубина копания	6255 мм	6010 мм	5655 мм
C	Макс. высота копания	10 050 мм	9800 мм	9690 мм
D	Макс. высота разгрузки	7250 мм	7020 мм	6890 мм
E	Мин. радиус поворота	3440 мм	3375 мм	3390 мм

# Грузоподъемность

# Стандартное и дополнительное оборудование

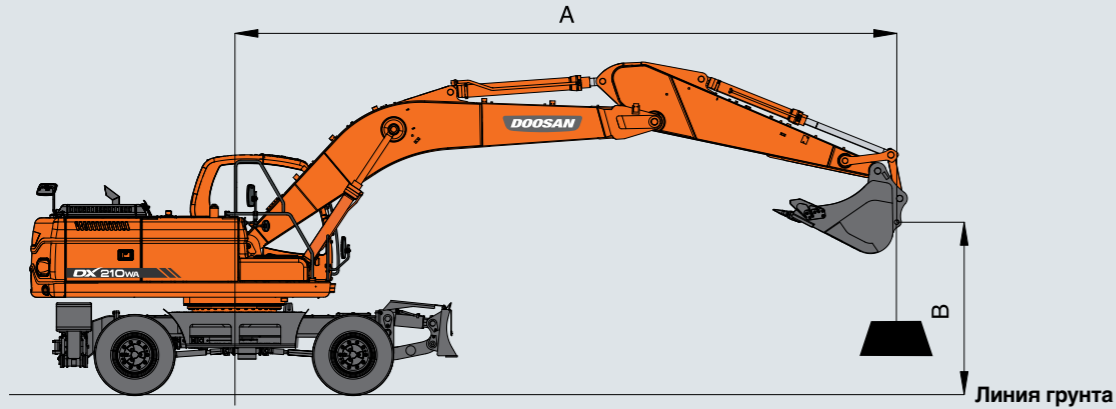

Осевая линия вращения

## Стандарт

Стрела: 5,6 м (18' 04") одноставная стрела; Рукоять: 3,0 м (9' 10"); Ковш: Без ковша; Противовес: 3 800 кг

## Метрич.

Ед. изм.: 1000 кг

В(м)	A(м)	Оборудование для рамы шасси	2		3		4		5		6		7		8		Макс. радиус		A(м)		
			☺	☹	☺	☹	☺	☹	☺	☹	☺	☹	☺	☹	☺	☹	☺	☹			
8		Передний отвал + задний аутригер																*5,41	*5,41	5,66	
		Передний аутригер + задний аутригер																	*5,41	*5,41	5,66
7		Передний отвал + задний аутригер																	*5,18	*5,18	6,60
		Передний аутригер + задний аутригер																	*5,18	*5,18	6,60
6		Передний отвал + задний аутригер																	*5,24	*5,24	7,28
		Передний аутригер + задний аутригер																	*5,24	*5,24	7,28
5		Передний отвал + задний аутригер																	*5,94	*5,94	7,76
		Передний аутригер + задний аутригер																	*5,94	*5,94	7,76
4		Передний отвал + задний аутригер																	*10,16	*10,16	8,09
		Передний аутригер + задний аутригер																	*10,16	*10,16	8,09
3		Передний отвал + задний аутригер																	*7,11	*7,11	8,29
		Передний аутригер + задний аутригер																	*7,11	*7,11	8,29
2		Передний отвал + задний аутригер																	*10,86	*10,86	8,36
		Передний аутригер + задний аутригер																	*10,86	*10,86	8,36
1		Передний отвал + задний аутригер																	*2,72	*2,72	8,31
		Передний аутригер + задний аутригер																	*2,72	*2,72	8,31
0		Передний отвал + задний аутригер																	*4,69	*4,69	8,13
		Передний аутригер + задний аутригер																	*4,69	*4,69	8,13
-1		Передний отвал + задний аутригер																	*4,40	*4,40	7,82
		Передний аутригер + задний аутригер																	*4,40	*4,40	7,82
-2		Передний отвал + задний аутригер																	*7,36	*7,36	7,36
		Передний аутригер + задний аутригер																	*7,36	*7,36	7,36
-3		Передний отвал + задний аутригер																	*10,73	*10,73	6,71
		Передний аутригер + задний аутригер																	*10,73	*10,73	6,71
-4		Передний отвал + задний аутригер																	*10,26	*10,26	5,82
		Передний аутригер + задний аутригер																	*10,26	*10,26	5,82

## В футах

Ед.: 1000 фунт

В(м)	A(м)	Оборудование для рамы шасси	10		15		20		25		Макс. радиус		A(м)			
			☺	☹	☺	☹	☺	☹	☺	☹	☺	☹				
25		Передний отвал + задний аутригер											*11,68	*11,68	19,87	
		Передний аутригер + задний аутригер												*11,68	*11,68	19,87
20		Передний отвал + задний аутригер												*11,29	*11,29	23,69
		Передний аутригер + задний аутригер												*11,29	*11,29	23,69
15		Передний отвал + задний аутригер												*11,45	*11,45	25,99
		Передний аутригер + задний аутригер												*11,45	*11,45	25,99
10		Передний отвал + задний аутригер												*11,62	*11,62	27,18
		Передний аутригер + задний аутригер												*11,62	*11,62	27,18
5		Передний отвал + задний аутригер												*11,87	*11,87	27,40
		Передний аутригер + задний аутригер												*11,87	*11,87	27,40
0 (Грунт)		Передний отвал + задний аутригер												*12,16	*12,16	26,67
		Передний аутригер + задний аутригер												*12,16	*12,16	26,67
-5		Передний отвал + задний аутригер												*12,43	*12,43	24,92
		Передний аутригер + задний аутригер												*12,43	*12,43	24,92
-10		Передний отвал + задний аутригер												*12,51	*12,51	21,90
		Передний аутригер + задний аутригер												*12,51	*12,51	21,90
-15		Передний отвал + задний аутригер												*11,69	*11,69	16,90
		Передний аутригер + задний аутригер												*11,69	*11,69	16,90

1. Номинальные значения основаны на SAE J1097

2. Точкой приложения нагрузки является конец стрелы.

3. \* Номинальные нагрузки рассчитаны по гидравлической мощности.

4. Номинальные нагрузки не превышают 87% гидравлической мощности или 75% от угла опрокидывания.



: Номинальный предел спереди



: Номинальный предел бортовой или 360 градусов

## Стандартное оборудование

### Гидравлическая система

- Регенерация потока стрелы и рукояти
- Клапаны фиксации стрелы и рукояти
- Клапаны исключения отдачи при повороте
- Резервные порты (клапан)
- Включение форсированного наддува одним нажатием.

### Кабина и интерьер

- Демпфирующие крепления кабины
- Всепогодная кабина с шумоподавлением
- Кондиционер воздуха
- Сиденье с регулируемой подвеской с подголовником и регулируемым подлокотником
- Подъемное переднее окно и съемное нижнее переднее окно
- Освещение кабины
- Стеклоочиститель ветрового стекла с прерывистым режимом работы
- Прикуриватель и пепельница
- Держатель для стакана
- Термос
- Цветной ЖКД-монитор
- Диск регулятора оборотов двигателя
- AM/FM радио и кассетный плеер
- Дистанционный выключатель радио
- Резервный разъем питания 12 В
- Последовательный порт связи для подключения ноутбука
- Ручка джойстика с 3 переключателями
- Противосолнечный козырек
- Прозрачная крыша
- Стеклоочиститель

## Дополнительное оборудование

В некоторых регионах часть перечисленного дополнительного оборудования может входить в стандартную комплектацию машины. В некоторых регионах часть перечисленного дополнительного оборудования может не предлагаться. Наличие или возможность применения машины для тех или иных видов работы необходимо уточнять у местного дилера компании Doosan.

### Безопасность

- Клапан защиты от разрыва шлангов стрелы и рукояти
- Устройство оповещения о перегрузке
- Защита кабины верхняя/передняя (Стандарт ISO 10262, FOGS)
- Сигнализатор хода и поворота
- Проблесковый маячок
- Зеркало и лампа на противовесе
- Камера заднего вида

### Кабина и интерьер

- Сиденье на воздушной подвеске
- CD/MP3 плеер
- Защитный экран от дождя
- 2 передние фары
- 4 передние + 2 задние лампы

### Безопасность

- Большие поручни и ступенька
- Перфорированные металлические противоскользящие пластины
- Ремень безопасности
- Гидравлический рычаг блокировки
- Защитное стекло
- Молоток для аварийного покидания кабины
- Зеркала заднего вида, правое и левое
- Сигнализатор заднего хода
- Аварийная остановка двигателя
- Светодиодные стоп-сигналы

### Прочее

- Очиститель воздуха с двумя элементами
- Фильтр предварительной очистки топлива
- Фильтр пыли для радиатора/охладителя масла/заряженный воздушный охладитель
- Система предотвращения перегрева двигателя
- Система предотвращения повторного запуска двигателя
- Функция самодиагностики
- Генератор большой мощности (24 В, 60 А)
- Электрический звуковой сигнал
- Галогеновые рабочие фонари (2 на раме, 2 на стреле)
- Противовес 3,8 тонны

### Шасси

- Двойные колеса 10.0-20-16PR
- Усиленные мосты
- Параллельный отвал и индивидуально управляемые аутригеры
- Ящик с инструментами
- Автоматическая блокировка качания цилиндра переднего моста

### Прочее

- Трубопроводы для дробилки
- Трубопроводы для быстросъемного соединения
- Трубопровод для вращения переднего навесного оборудования
- Фильтр гидромолота
- Нижний стеклоочиститель
- Подогреватель топлива
- Топливозаправочный насос

### Шасси

- Двойные колеса 10.0-20-14PR



Portable Power

**DOOSAN**

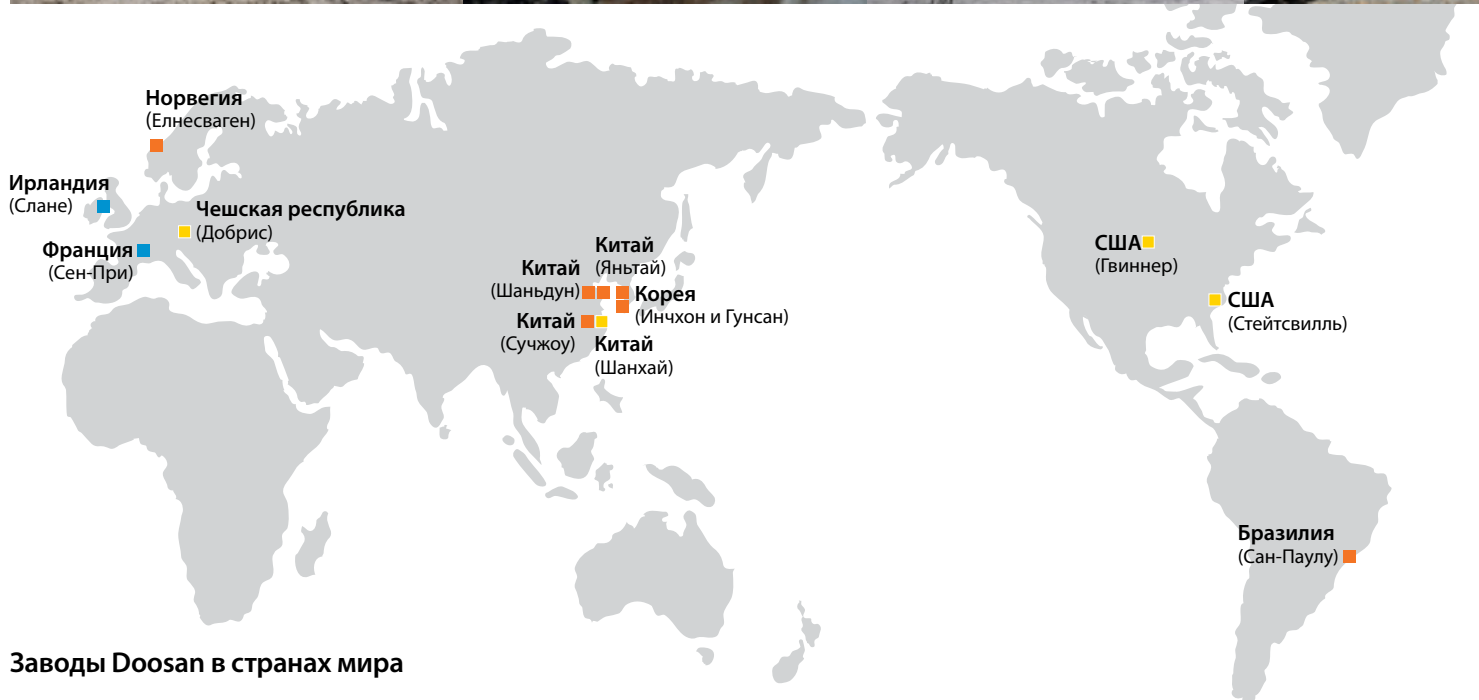

- Завод тяжелой техники
- Завод уплотняющей техники
- Завод навесного оборудования

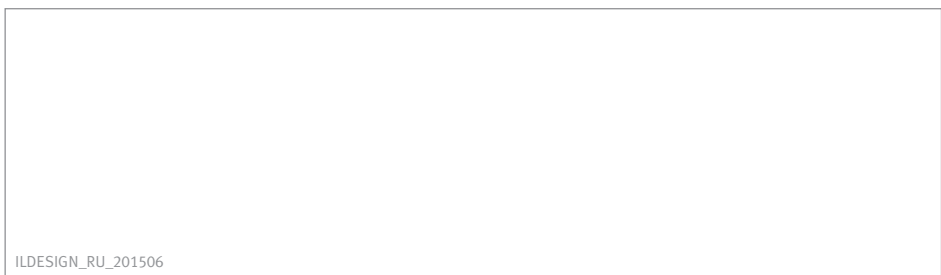

ILDESIGN\_RU\_201506



Офис Doosan Infracore в Корее (головной)  
 27/F, Doosan Tower 18-12, Euljiro-6Ga, Jung-Gu  
 Seoul 100-730 Korea  
 Tel : 82 2 3398 8114

[www.doosaninfracore.com/ce/](http://www.doosaninfracore.com/ce/)

Материалы и технические характеристики, указанные в данном каталоге могут изменяться без предварительного уведомления.